

تنمية مهارات دارس آلة الفيولينة ورفع جودة

أداءه من خلال طريقة مقترحة لأداء بعض

السلالم الموسيقية الكبيرة

د/هناء عبدالرحمن عبد الحافظ

مدرس آلة الكمان بقسم التربية الموسيقية كلية التربية النوعية

جامعة اسيوط



مجلة البحوث في مجالات التربية النوعية

معرف البحث الرقمي DOI: 10.21608/jedu.2022.156652.1731

المجلد التاسع العدد 44 . يناير 2023

التقييم الدولي

P-ISSN: 1687-3424

E- ISSN: 2735-3346

موقع المجلة عبر بنك المعرفة المصري <https://jedu.journals.ekb.eg/>

موقع المجلة <http://jrfse.minia.edu.eg/Hom>

العنوان: كلية التربية النوعية . جامعة المنيا . جمهورية مصر العربية

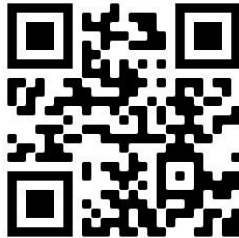



## تنمية مهارات دارس آلة الفيولينة ورفع جودة أدائه من خلال طريقة

### مقترحة لأداء بعض السلالم الموسيقية الكبيرة

د/هناء عبدالرحمن عبد الحافظ

مدرس آلة الكمان بقسم التربية الموسيقية كلية التربية النوعية جامعة اسيوط

[dr.hanaabdelrahman@gmail.com](mailto:dr.hanaabdelrahman@gmail.com)

### مستخلص البحث:

هناك العديد من الأساليب التكنيكية التي ثبت نجاحها في تنمية المهارات الأدائية على الفيولينة والتي منها ما هو يهدف إلى رفع المستوى التكنيكي ومنها ما يهدف إلى اكتساب المهارات اللازمة لكل مرحلة فيسعى المؤلفون وكذلك الباحثون لإيجاد الطرق والأساليب المتنوعة والتي منها التقليدي والمبتكر لتذليل كل ما هو صعب حتى يتم الأداء عليها بسهولة الا أن من هذه الوسائل قد يحتاج من الدارس إلى اللجوء إلى التدريب لساعات طويلة مما قد يحدث الآلام في أجزاء جسمه والتي قد تصل به إلى حدوث أعاقه قد تؤدي به إلى البعد عن العزف عليها لأيام طويلة أو أكثر حتى تتحسن حالته ولذا كان الشغل الشاغل لأي دارس البحث عن الطرق و الأساليب التي تؤدي به إلى المستوى اللائق دون بذل كل هذا الجهد الفائق للوصول لغايته فكان لابد من اللجوء إلى افكار مبنكرة يمكن من خلالها التغلب على هذه الصعوبات وتساعده على اكتساب المهارات اللازمة مع أدائه للتقنيات العزفية بصورة مناسبة .

## Developing the skills of a violinist student and raising the quality of his performance from through a suggested method perform some big scales

### Summary of the research

There is a none of the techniques that have proven successful in the student of performance skills on the violin, and from which it aims to raise the technique level and from them, which aims to acquire the skills necessary for each stage, the authors as well as researchers seek to find the methods and the varied methods of which is the way and the ways that are the way it can be performed easily but from these means the student may need to resort to training for long hours which may cause pain in parts of his body. which may lead to a prolonged injury to him the main job of any student is to search for ways and methods that lead him to the appropriate level without all this superior effort to reach his goal so it was necessary to resort to innovative ideas through which these difficulties can help me to overcome his abilities to overcome his talents

### Research problem:

Lack of basic skills among some that must be available at the bachelor's stage and this appears in the technical level for them especially when performing various technical exercises which are based on knowlebege

This research aims to identify the proposed method which can overcome these problems.

الكلمات الرئيسية:

آلة الكمان، آلة الفيولينة، طريقة مبتكرة، السلام الموسيقية الكبيرة،

الانتقال بين الاوضاع

## المقدمة:

تعد آلة الفيولينة من أكثر الآلات الموسيقية تعبيراً عن الاحساس والمشاعر الإنسانية كما أن لها من الإمكانيات الكبيرة والغير محدودة التي تمكن أي مؤلف أو عازف ماهر أن ينهل منها ومن إمكانياتها كيفما يشاء ليعبر عما بداخله دون توقف فيطمح دون أن يحد من طموحه شيء إلا أنها من الآلات الغير سهلة والتي تحتاج عند دراستها إلى جهد كبير وقوة تحمل عالية ففيها من الصعوبات التي تواجه الدارسين الكثير .

كما أن هناك العديد من الأساليب التقنية التي ثبت نجاحها في تنمية المهارات العزفية والأدائية على آلة الفيولينة فمنها ما هو يهدف إلى رفع المستوى التقني والأدائي ، وما يهدف إلى اكتساب المهارات الأساسية اللازمة في كل مرحلة، وعلى هذا فيسعى المؤلفون الموسيقيون وكذلك الباحثون إلى إيجاد الطرق والأساليب المتنوعة التقليدية منها والمبتكر والتي يمكن من خلالها تذليل كل ما هو صعب حتى يتم الأداء عليها بسهولة إلا أن من هذه الوسائل ما تحتاج من الدارس إلى اللجوء إلى التدريب لساعات طويلة مما قد يحدث الآلام في أجزاء جسمه والتي قد تصل به إلى حدوث أعاقة تؤدي به إلى البعد عن العزف عليها لأيام طويلة أو أكثر حتى تتحسن حالته ولذا كان الشغل الشاغل لأي دارس البحث عن طريقة يمكن أن تؤدي به إلى المستوى اللائق دون بذل كل هذا الجهد الفائق للوصول لغايته فكان لابد من اللجوء إلى أفكار مبتكرة يمكن من خلالها تحقيق ذلك مع التغلب على الصعوبات ومساعدته على اكتساب المهارات اللازمة له في هذه المرحلة.

ومن هذا المنطلق جاءت فكرة هذا البحث وهي اقتراح طريقة تتسم بالسهولة يمكن من خلالها تنمية مستوى الأداء مع التغلب على بعض المشكلات والتي منها عدم توافر دقة النغمات لدى البعض.

**مشكلة البحث:-** تتحدد مشكلة هذا البحث في وجود مشكلة عامة تواجه الدارسين في مرحلة البكالوريوس بكلية التربية النوعية- جامعة أسيوط وهي الافتقار إلى المهارات الأساسية لدى البعض و التي يجب توافرها في هذه المرحلة ويظهر ذلك في المستوى التقني خاصة أثناء أداء التمارين المختلفة والتي هي أساس العزف على هذه الألة

بالإضافة الى عدم توافر الدقة عند أداء النغمات وقد يرجع ذلك الى الخوف والرهبة من الوقوع فى أخطاء عزفية على الأوضاع المختلفة وخاصة على الأوضاع المتقدمة

#### أهداف البحث:-

ويهدف هذا البحث إلى

-التعرف على الطريقة المقترحة والتي يمكن من خلالها التغلب على هذه المشكلات والوصول إلى أفضل النتائج.

-تنمية المهارات الأساسية التي يجب توافرها في مرحلة البكالوريوس ورفع جودة أداء الدارس من خلال الطريقة المقترحة من جهة الباحثة .

**أهمية البحث:** - التعرف على الطريقة المقترحة من جهة الباحثة للوصول بالدارس إلى المستوى اللائق لأداء المهارات الأساسية التي يجب أن تتوفر لديه في هذه المرحلة ورفع جودة أدائه؟

#### أسئلة البحث:

1-ما هي الطريقة المقترحة من جهة الباحثة للوصول بالدارس إلى المستوى اللائق لأداء المهارات الأساسية ورفع جودة أدائه؟

2-ما هي المهارات الموسيقية التي يمكن تتميتها لدى دارس آلة الفيولينة من خلال الطريقة المقترحة ؟

**منهج البحث:**-يتبع المنهج الوصفي التحليلي (طريقة الحالة)

#### عينة البحث:-

**عينة بشرية:** : عدد طالب (1) من طلاب الفرقة الرابعة (دراسة حالة) تخصص فيولينه  
**عينة بحثية:** النوتات الموسيقية التي تحتوي على السلام الموسيقية الكبيرة.

#### أدوات البحث:

(1) الطريقة المقترحة من جهة الباحثة.

(2) اختبار (سيشور) لقياس القدرات الموسيقية (القبلي/ البعدي) لتقويم أداء الطلاب على آلة الفيولينة.

(3) برنامج كتابة النوتة الموسيقية Encore

## مصطلحات البحث:

**التكنيك:** هو في اللغة "التقنية" فهو في معناه "الطريقة التي يعالج بها الفنان التفاصيل الفنية، وهو بالنسبة لعازف آلة الكمان أن تكون لديه قدرة على العزف بإتقان من البداية على مستوى رفيع وذلك من حيث الوضوح والمرونة<sup>1</sup>.

**المهارة Skill:** - ما هي إلا نتيجة لعملية التعلم وأيضا هي السهولة واليسر والثقة والدقة وعدم التردد في الأداء والانطباع العام على الفرد الماهر عدم ترده في أدائه<sup>2</sup>.

**الصعوبات العزفية The Playing Difficulties:** -هي المعوقات الفنية "التكنيكية" التي يواجهها المتعلم أثناء دراسته قد تكون صعوبات تكنيكية أو تعبيرية أو فسيولوجية (جسمانية أو عضلية) أو صعوبات ناتجة عن قصور تشريحي لليد<sup>3</sup>

**الأداء الجيد Good Performance:** -هو الأداء الذي يمكن العازف من أحياء الموسيقى والتعبير والأحاسيس الفنية للمستمع وفقا لما وصفه المؤلف تماما<sup>4</sup>.

**المد Extention:** - هو عبارة عن تحريك اليد إلى ما بعد الحدود حركتها العادية وهناك نوعان من المد الأمامي والمد الخلفي<sup>5</sup>.

**ترقيم الأصابع Fingering:** - هو تحديد أرقام الاصابع التي تستخدم في العزف على مرآة الفيولينة<sup>6</sup> وهو الطريقة المثلى لترتيب الأصابع، ولها أثر كبير على مهارة أداء العازف أثناء الأداء العزفي<sup>7</sup>.

**ضبط النغمات Intonation:** -هو إصدار النغمات الموسيقية غناء أو عزفا، خاصة دون أدنى انحراف عنها<sup>8</sup>

1 فاطمة محمد ابراهيم البهنساوي : أثر مصاحبة المعلم للطالب المبتدئ في اكتساب مهارات العزف على البيانو " ، عام 1986 م، ص8

2 منير البعلبكي: المورد قاموس إنجليزي عربي، دار العند للمدين، بيروت، سنة 1981 م . ص 945

3 أحمد ذكي صالح: علم النفس التربوي، كلية التربية الموسيقية، جامعة عين شمس، طبعة ومراجعة ومصححة، ص38.

4 - حسن شحاتة وآخرون: معجم المصطلحات التربوية والنفسية- الدار المصرية اللبنانية، القاهرة ٢٠٠٣، ص٢٠٢.

5 - نبيلة الفى كامل: أثر القلق على مستوى أداء طالب كلية التربية الموسيقية أمام الآخرين وامكانية التغلب عليها، رسالة ماجستير غير منشورة، كلية التربية الموسيقية، جامعة حلوان، 1983م ، ص 17

6 سمير رشاد سيد موسى: مشكلات ترقيم الأصابع وتحيد الأفراس بالنسبة لدراسة الكمان وامكانية التغلب عليها-رسالة ماجستير كلية التربية الموسيقية -جامعة حلوان -1978م

7 - رضا رجب حسنين: استخدام الألحان القومية في تدريس آلة الفيولينة للطالب المبتدئ، رسالة دكتوراه، كلية التربية الموسيقية، جامعة حلوان، ١٩٨٢م، ص 14.

8 سمير رشاد سيد موسى: المرجع السابق.

**الاكتساب Acquistion**:- هو الاحتفاظ في التعلم باستجابة تصبح جزءه من الذخيرة السلوكية للكائن الحسى<sup>1</sup>

**الانتقال:- shifting** :- هو عملية تحريك اليد اليسرى بحرية صعودا أو هبوطا فوق رقبة الكمان لوحة الأصابع finger board<sup>2</sup>

**الوضع Position** :- هو مجموعة الطبقات الناتجة من وجود اليد اليسرى في أماكن مختلفة تحت رقبة الكمان<sup>3</sup>

الدراسات السابقة المرتبطة بالبحث :

الدراسية الأولى بعنوان:- "إعداد جديد لتمارين لونجو لآلة البيانو بما يناسب تقنيات أسلوب أداء آلة الكمان"<sup>4</sup>

تهدف الدراسة إلى: التعرف على أسلوب الأداء لتمارين لونجو والأعداد الجيد لها عندما أعيدت صياغتها بما يناسب تقنيات أسلوب أداء آلة الكمان. ويتبع هذا البحث المنهج الوصفي - الدراسات المسحية- تحليل المحتوى"، واتفقت الدراسة السابقة مع الدراسة الحالية في أنها تعلم الطالب على آلة الكمان واختلفت في منهج البحث، وحدود البحث، ونوعية التمارين.

الدراسة الثانية بعنوان:- "تفاعلية طريقة مقترحة لتحسين ضبط النغم لدي دارسى آلة الفيولينة باستخدام برنامج "intonia"<sup>5</sup>.

ويهدف هذا البحث إلى: تحسين مستوى دقة العفق لدى الطلاب المبتدئين في العزف على آلة الفيولينة اتفقت الدراسة السابقة مع الدراسة الحالية في أهداف البحث، وأهميته إلا أنه يختلف في منهج البحث والمنهج التدريسي.

الدراسة الثالثة بعنوان:- "الطرق المختلفة في تدريس آلة الفيولينة بأمريكا والاستفادة منها في تعليم الطالب المصري"<sup>6</sup>. وتهدف هذه الدراسة إلى: دراسة الطرق

1 - محمد الملاخ، عزيز ماضى، تيسير طيبشان: مرجع سابق، ص9.  
2 - أرنوف وينتج: ملخصات شومان، نظريات روسلي مقدمة في علم النفس، ترجمة: عدد الأول وآخرين، ص 191.  
3 - (8)Edwards-String Ensemble Method: Beginning Classs. Sec. Edition U.S.A, WMC. - Brown Company Publishers, 1977.1.12  
4 - اسامه محمد : مجله علوم وفنون كلية التربية الموسيقية المجال الخامس والثلاثون ، يونيه ، 2016م.  
5 - محمد ناصر ابراهيم العربي: بحث منشور ، مجله علوم وفنون الموسيقى، كلية التربية الموسيقية، المجلد التاسع والعشرون، يونيه 2018م.  
6- حسين صابر لبيب: رسالة دكتوراة غير منشورة، كلية التربية الموسيقية، جامعة حلوان، القاهرة 1982م



الحديثة المستعملة في تدريس آلة الكمان في أمريكا مع برامج تدريسها المختلفة ودراسة أسباب وأهم المشكلات العزف التي تواجه الطالب والمدرس أثناء تعليمهما خصوصا في المراحل الأولى **وتتفق** هذه الدراسة مع البحث الحالي في أنها تعلم الطالب على آلة الكمان **وتختلف** معها من حيث نوعية التمارين المستخدمة لتحقيق الهدف وفي المنهج التدريسي.

**الدراسية الرابعة بعنوان: "التبكير في دراسة أوضاع العزف وأهميته في الارتقاء بتكنيك عزف الفيولينة بكلية التربية الموسيقية"<sup>1</sup>**

تناول هذا البحث كيفية وصول العازف إلى الأداء الجيد على آلة الفيولينة مع القدرة على تذليل الصعوبات التي تواجه الطلاب والتي تتمثل في تحريك اليد اليسرى عند دراسة الأوضاع العزفية المختلفة ويهدف هذا البحث إلى اختيار أنسب المراحل التي يبدأ منها الطالب المبتدئ تعلم العزف على الفيولينة بالاستعانة ببعض المدارس الحديثة **ويتفق** هذا البحث مع البحث الحالي في تعليم الطالب على آلة الكمان **ويختلف** في منهج البحث وحدود البحث.

### **تعليق الباحثة على الدراسات السابقة ومدى الاستفادة منها لصالح البحث الحالي:**

ترى الباحثة أنه تم الاستفادة من الدراسات السابقة للبحث الحالي في الاطار النظرى أما بالنسبة للجانب التطبيقي فترى أنه يختلف عنها من حيث المضمون

**الإطار النظري: المبحث الأول: ضبط النغم Intonation:**

تعد مهارة ضبط النغمات من المهارات الأساسية الخاصة بالأداء على الآلات الوترية والتي منها آلة الفيولينة، وعلى هذا فهي تعد من أهم المهارات التي يسعى الدارس إلى إتقانها واكتسابها ، كما أن هذه المهارة يدخل فيها عدة عوامل تتحكم فيها والتي منها قدرات الدارس الموسيقية والسمعية التي يمكن من خلالها أن يميز بين صحة النغمة من عدمها . ويرى "كارل فليش" (Carl Flesch) (1873-1944م) أستاذ آلة الفيولينة أن هناك صعوبة في ضبط النغمة وتحديد مكان العفق على الوتر بشكل عملي إلا أنه

1- محمد عبد الروف ابراهيم : التبكير في دراسة أوضاع العزف وأهميته في ارتداء يتكنيك عزف الفبوبة بكلية التربية الموسيقية - رسالة ماجستير غير منشورة كلية التربية الموسيقية جامعة حلوان.

يفسر سبب تمكن العازفين من أداء ضبط النغم بأن الموجات الصوتية تصدر من الآلة فتنتقل عبر الهواء إلى الجهاز الاستماعي الذي يرسلها بدوره إلى مركز الاستماع بالمخ، حيث يقوم بتحديد مدى نقاء النغم، فإذا كانت النغمات غير منضبطة فأن هذا سيسبب انزعاجا مفاجئا للعازف، فيسارع بتحريك أصابعه تلقائيا لعمل الضبط اللازم لإرضاء العقل ، وأيضاً الفروق الفردية تستطيع أن تتبين مدى صحة النغمات ولكن في حدود معينة وليس على الإطلاق وإنما العازفون يميزون الفروق بين النغمات داخل نطاق محدود تستطيع الأذن أن تتبينه فالأصابع لا تسقط أبداً في الأماكن المحددة حسابية وفيزيائية لكنها تهبط في أماكن تقريبية تحدها أذن العازف وعينه<sup>1</sup>.

**المبحث الثاني: المهارات الأساسية العزفية على آلة الفيولينة:-** بالممارسة المستمرة يستطيع العازف أن يؤدي المهارة العزفية بدرجة عالية من الأتقان في أقل زمن ممكن وفي أي وقت أثناء العزف، ومن المهارات الأساسية للطلاب في مرحلة البكالوريوس هي كالتالي:

التكنيك Technique- التعبير Interpretation- القراءة الوهلية Sight  
-Reading الاستماع والسمع الداخلي Histening and endinner hearing-  
التذكر Memorizing

### **المبحث الثالث: الأوضاع العزفية على آلة الفيولينة:**

**الوضع الأول :- "first position"** هو من أهم الأوضاع على آلة الكمان ،وهو الوضع الذي تكون فيه اليد اليسرى بعيدة عن الجسم ،وهو من أكثر الأوضاع عزفاً من جهة العازفين أكثر من أي وضع آخر ،ويعد الأصبع الأول "السبابة" هو أهم الأصابع في هذا الوضع لذا يلزم وضعه بطريقة صحيحة مما يسهل مهمة باقي الأصابع .

**الوضع الثاني:- "second position"** ويعد من أصعب الأوضاع في الأداء ،الا أنه من أكثرها فائدة اذا أستعمل بمرونة ،وفيه يضع اليد على مسافة ثانية صاعدة "أعلى" من الوضع الأول ،فيتحرك الاصبع الأول الى حيث ما كان الاصبع الثاني مرتكزا .

1 - محمد ناصر ابراهيم العزبي: بحث منشور ، مجله علوم وفنون الموسيقى، كلية التربية الموسيقية، المجلد التاسع والعشرون .

الوضع الثالث:- "third position" يعد من أسهل الأوضاع لا سيما بعد "الوضع الأول" وفيه يتم وضع "أصبع السبابة" على مسافة ثلاثة صاعدة للأعلى من الوضع الأول فيتحرك الأصبع الى حيث ما كان الأصبع الثالث مرتكزا .  
وينصح دائما بدراسة الوضع الثالث بعد الوضع الأول لسببين:-

1- اليد تكون لها وضع طبيعي في "الوضع الثالث" كما في "الوضع الأول".  
2- أن أصوات "الوضع الثالث" سهلة القراءة لأن الأصابع الأول والثالث هي أصوات وقف stopping notes تطبع في سطور الـ stooone والأصابع المستوية الأصبعين الثاني والرابع أصوات وقف في المسافات كما هي الحال بالضبط في الوضع الأول .

- تغيير الأوضاع thechangeofposition:- يعتبر تغيير الأوضاع من الدراسات الحيوية في تكتيك آلة الفيولينة الخاص باليد اليسرى (لأنها تظهر إمكانية الآلة) ويوجد لآلة الفيولينة أوضاع كثيرة تبدأ بالوضع الأول وتنتهي بالوضع السابع وللأوضاع السبعة دراسات وقوانين خاصة بها وقد يضطر العازف أحيانا إلى استخدام أوضاع أبعد من الوضع السابع مثل الوضع الثامن والتاسع والعاشر إلى أن يصل إلى الوضع الثالث عشر، وهكذا طبقا لما يتطلبه المؤلف في المؤلفات الحديثة.

ب- أسباب تغيير الأوضاع: له أهداف كما يقول "موزارت الأب"<sup>1</sup>  
"الضرورة الملحة، والسهولة في الأداء ، وحلاوة العزف وعمق التعبير، و توسيع نطاق العزف لكل وتر، و تجنب بعض المشاكل التكنيكية في العزف على الأوتار، وتسهيل عملية ترقيم العبارة الموسيقية".

ج الانتقال بين الأوضاع Transfer:-

هناك ثلاث أنواع من الانتقال<sup>2</sup>:

(أ) الانتقال البسيط: ينتقل الطالب من صوت لآخر بنفس الأصبع المستخدم في العزف.

(ب) الانتقال المركب: ينتقل الطالب كما سبق ولكنه سيضيف أصبعا إلى أعلى أو يأخذ أصبعا إلى أسفل.

Carl Flesh :The Art of violin playing Op-cit-p25

1

2 - رضا رجب حسنين: مرجع سابق.

(ج) **الانتقال المعقد**:- يغير الطالب أصابعه قبل الانتقال عندما يكون إلى أعلى ويغير بعد الانتقال عندما يكون إلى أسفل، والصوت الوسيط interveningnot الذي ينتقل إليه الطالب أولاً في الانتقال المركب والمعقد يسمى "bridgenote" وأثناء العزف لا يلزم سماع الصوت الوسيط ولا يمكن إزالته تماماً وعندما يحقق الطالب النجاح في الانتقال يجب الإسراع في تنظيف الصوت و إزالة نغمة الصوت الوسيط.

**الجانب التطبيقي:-** وفيه استعراض الباحثة للطريقة المقترحة وهي أداء السلام الموسيقية الكبيرة بطريقة موحدة ومتشابهة لأصابع اليد اليسرى خاصة بكل وضع وعلى الطالب أن يدرك هذا التشابه في كل مرحلة وأن يحرص على تحقيقه . وتتمثل الدراسة التطبيقية في عدة مراحل هي:

" **المرحلة الأولى**": وتنقسم هذه المرحلة إلى جزئين أساسيين:

**1- أداء السلام الكبيرة (المقترحة) على الوضع الأول:** تدريس السلام الموسيقية الخاصة بالأوتار الحرة كبدائية تعليمية مناسبة في هذه المرحلة التمهيدية والتي تتمثل في (SoIM/RiM/LaM) كالتالي:

(أ) "البداية بنغمة الوتر المطلق ثم تأتي بقية الأصابع بشكل متسلسل على الوضع الأول بالترتيب (الأصبع الأول - ثم الثاني والثالث ملتصقين) على الوتر الأول ونفس شكل الأصابع على الوتر الثاني صعوداً وهبوطاً" (أكتاف واحد) وذلك لأداء سلم "sol M".

(ب) تكرار الخطوة السابقة على الوترين التاليين (رى /لا) ، والوترين (لا، مى) .

**(2) أداء السلام الموسيقية (المقترحة) على الوضع الثالث:-** تدريس السلام الموسيقية

(DoM\SoIM\RIIM) على الوضع الثالث والذي تعتمد بدايتها على النغمة التي تؤدي بالأصبع الثالث على الوضع الأول لتكون النغمة الأولى في الوضع الجديد ، ويعد الوضع الثالث من أسهل الأوضاع بعد الوضع الأول ولا سيما أسهل من الوضع الثاني والرابع ويرجع ذلك إلى سهولة قراءة نغماته وتشابه شكل اليد اليسرى أثناء الأداء في الوضع الثالث مع شكلها في الوضع الأول.

مع ملاحظة أنه تم إضافة الأصبع الرابع بشكل عام لأداء السلام المحددة ، بخلاف الاعتماد على الأصابع الثلاثة فقط في الوضع الأول وذلك لتحقيق مبدأ تشابه الأصابع لدى الدارس في الوضع الجديد كالتالي:

"البدء بنغمة الاساس للسلام (Do/Sol/Ri) بالاصبع الاول على الوضع (الثالث) وتأتي بقية الأصابع بشكل متسلسل بالترتيب (الاصبع الاول - ثم الثاني - ثم الأصبع الثالث والرابع ملتصقين) على الوترين الاول و الثاني، وهكذا باقى السلام على الاوتار التالية ويؤدي السلم صعوداً وهبوطاً (أكتاف واحد) ."

#### \* المرحلة الثانية:- أداء السلام الكبيرة على الوضع الرابع:

وترى الباحثة أنه في هذه المرحلة يمكن أن يتم تدريس السلام الكبيرة (Ri/La/Mi) على الوضع الرابع والذي يعد من الأوضاع المتقدمة والغير سهلة والتي تتطلب من الدارس مرونة في الأداء مع مراعاة قرب أو ملاصقة النغمات قليلاً إلى بعضها لأداء أفضل وأدق إلا أن الباحثة ترى أن تطبيق القاعدة المقترحة قد يؤدي إلى خلق سهولة في الأداء وزيادة في دقة النغمات مع ثقة الدارس في أدائه والتغلب على مشكلة الخوف والرغبة من الوقوع في أي أخطاء عزفية وأدائية في هذه المرحلة وعلى هذا الوضع المتقدم كالتالي:

" البدء بنغمة الاساس للسلام (Ri/La/Mi<sub>1</sub>) بالاصبع الاول على الوضع (الرابع) وتأتي بقية الأصابع بشكل متسلسل بالترتيب (الاصبع الاول - ثم الثاني - ثم الأصبع الثالث والرابع ملتصقين) على الوترين الاول و الثاني، وهكذا باقى السلام على الاوتار التالية ويؤدي السلم صعوداً وهبوطاً (أكتاف واحد) ."

**ملحوظة:** أن شكل الاصابع الخاصة باليد اليسرى أثناء الاداء بدأ من الوضع الثالث وحتى باقى الاوضاع المتقدمة متشابهة بشرط: 1- أن يؤدي السلم على وترين متتاليين. 2- أن يؤدي على نفس الوضع.

3- أن يتم أداء السلم لأوكتاف واحد فقط.

#### المرحلة الثالثة:- أداء السلام الكبيرة على الوضع الأول بأضافة الأصبع الرابع:-

أن هذه المرحلة تعد تمهيدا للمرحلة التالية لها ففي هذه المرحلة يمكن أن يتم تدريس السلام (La/Mi/Si) والسلام (Lab/Mib/Sib) الكبيرة وهي تعد النغمة الأولى على الأوتار الأربعة الأساسية للآلة (أكتاف واحد) ويراعى هنا استخدام الأصبع الرابع في أداء السلام صعوداً وهبوطاً ليأخذ شكل الأصابع الموحد أثناء الأداء كالتالي:

- البدء بنغمة الاساس للسلام المحددة (La/Mi/Si) و (Lab/Mib/Sib) بالاصبع الاول على الوضع (الأول) وتأتي بقية الأصابع بشكل متسلسل بالترتيب (الاصبع الاول - ثم الثاني - ثم الأصبع الثالث والرابع ملتصقين) على الوترين الاول و الثاني، وهكذا باقى السلام على الاوتار التالية ، على الوترين الثاني والثالث ، ثم على الوترين الثالث والرابع ويؤدي السلم صعودا وهبوطاً (أكتاف واحد) .

**\* المرحلة الرابعة: أداء سلام الكبيرة (أكتاف واحد) على الوضع الأول على وتر واحد:-** في هذه المرحلة يمكن أن يتم تدريس السلام (La/Mi/Si/Fa#) و (Lab/Mib/Sib/Fa) والتي تم التدريب عليها في المرحلة السابقة ولكن في هذه المرحلة يتم أداء السلم بأكمله على وتر واحد ويتطلب ذلك مرونة من الدارس في الأداء للانتقال من الوضع الأول إلى الثاني ثم الوضع الرابع وعلى هذا تم الاعتماد على حفظ الدارس لصوت نغمات أبعاد السلم الكبير ولقاعدة التشابه الخاصة بهذه المرحلة.

**تطبيق التجربة** قامت الباحثة بتقسيم التجربة العملية على مدى ثلاث أسابيع بواقع ثلاث جلسات أسبوعياً ساعة لكل جلسة بالإضافة الى جلستي التقييم (القبلي/البعدي) :

درجات الاختبار (القبلي)	بنود الاختبار
(50)	
35	تمييز الاصوات - شدة الصوت- نوعية الصوت - اختبار الزمن - تذكر الالحن - تذكر الايقاعات- الادراك

جدول رقم(1) يوضح الدرجات التي حصل عليها الطالب في الاختبار القبلي

- عدد(2) جلسة وتشمل الاختبار القبلي/البعدي.
- عدد(9) جلسات لتدريب الطالب على السلام الموسيقية الكبيرة بالطريقة المقترحة.
- الجلسة التمهيدية:** إجراء الاختبار القبلي (اختبار سيشور للقدرات الموسيقية الخاص باكتساب المهارات الموسيقية) على عينة البحث على النحو التالي:

### الجلسة الثانية: خطوات سير الجلسة:

-تدريس السلالم الموسيقية الكبيرة المقترحة من قبل الباحثة (SoIM/RiM/LaM)

### المفاهيم الفنية النظرية الخاصة بالسلالم المقترحة:

(1) دليل السلالم الموسيقية الكبيرة المقترحة:

Sol فا # Ri فا #، دو La : #فا#، دو#، صول#

الميزان المستخدم: الثنائي، الثلاثي، الرباعي .

النغمات المستخدمة: بداية من نغمة الأساس للسلالم حتى نغمة الجواب .

الإيقاعات المستخدمة: روند، بلانش، نوار، كروش، دو بل كروش .

الترقيعات: معرفة ترقيعات الأصابع المقترحة .

الأداء: أداء السلالم صعوداً وهبوطاً باستخدام القوس بشكل جيد ومرن

### المهارات اللازمة اكتسابها من خلال الطريقة المقترحة

(1) أداء النغمات بدقة من خلال الاحساس بأبعاد السلم الكبير

(2) الأداء بالسرعات المحددة (3) أدراك المسافات بين النغمات

### الإرشادات والتوجيهات المقترحة:-

\*الالتزام بقاعدة الاصابع (الموحدة) عند الأداء بالإضافة الى مراعاة الآتي:-

1. الاحتفاظ بالهدوء لليد اليسرى أثناء الأداء وعدم تعصبها .

أن تتسم أصابع اليد اليسرى بالقوة والتعامد على النغمات لأن الشكل العمودي للأصابع

يعززها ويتغلب على ضعفها ويساعد الدارس على أن يكون أكثر تمكناً

2. أن يكون ريثم النغمات مضبوطاً ويشترط أن لا يخل بالإيقاع الذي يؤديه

3. -تحديد مكان النغمات بدقة من خلال صوت نغمات أبعاد السلم الكبير مع تحرى

الدقة عند أداء البعدين الكبير والصغير (4)

The image displays three musical staves, each representing a different degree (Sol°, Ri°, La°, Me°). Each staff has three positions labeled 1, 2, and 3. The notes for each position are as follows:

- Staff 1 (Sol°):** Position 1: La, Mi; Position 2: Si, Fa#; Position 3: Do, Sol.
- Staff 2 (Ri°):** Position 1: Mi, Si; Position 2: Fa#, Do#; Position 3: Sol, Ri.
- Staff 3 (La°):** Position 1: Si, Fa#; Position 2: Do#, Sol#; Position 3: Ri, La.

شكل رقم (1) يوضح السلم الموسيقية المقترحة علي الوضع الأول والتي تبدأ بالأوتار الحرة بالترقيم الثابت والموحد التقويم:- في نهاية الجلسة لوحظ اكتساب الطالب للمهارات المحددة فيما عدا بعض المهارات والتي عدت صعوبة لدى الطالب مثل عدم أداءه لنغمات السلم المقترحة بدقة إلا أنه تم التغلب عليها بعد اتباعه للأرشادات والتوجيهات المقترحة

الجلسة الثالثة:-

خطوات سير الجلسة:- وتتنحصر هذه الجلسة على التدريب المقترح تأكيدا على أبعاد السلم الموسيقية الثلاثة المحددة

المفاهيم النظرية الخاصة بالتدريب المقترح:

الدليل: فا#، دو# ، صول#

الميزان: 4/4 الرباعي

النغمات المستخدمة: نغمات السلم الموسيقية الكبير (Sol/Ri/La)

الأداء: كما ذكر من قبل



## المهارات اللازمة المراد اكتسابها من التدريب المقترح:-

-أداء وحفظ أماكن النغمات بدقة.

شكل رقم (2) يوضح التدريب المقترح من جهة الباحثة للتدريب على أبعاد السلالم الثلاثة الخاصة بالوضع الأول (الأوتار الحرة)

## ثالثاً: الإرشادات والتوجيهات المقترحة اتباعها لاكتساب المهارات اللازمة من خلال

### التدريب المقترح:-

كما تم ذكره في الجلسة الثانية.

**التقويم:** بعد الانتهاء من الجلسة لوحظ اكتساب الطالب للمهارات الموسيقية المحددة من قبل الباحثة بنسبة كبيرة فيما عدا بعض المهارات والتي عدت صعوبة لدى الطالب مثل عدم قدرته على أداء نغمات التدريب بدقة إلا أنه تم التغلب على هذه الصعوبات بعد اتباعه للإرشادات والتوجيهات العزفية المقترحة.

### الجلسة الرابعة: خطوات سير الجلسة:

تدريس السلالم (DoM/SolM/RiM) على الوضع الثالث كالتالى:-

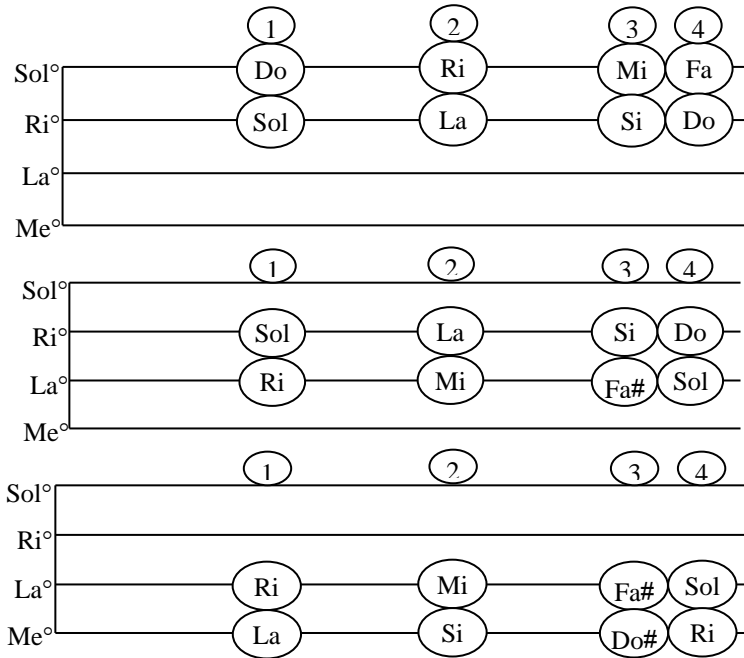

شكل رقم (3) يوضح السلالم الموسيقية المقترحة (Do/ Sol /Ri) على الوضع الثالث بالترقيم الثابت والموحد (أكتاف واحد)

### المفاهيم النظرية الخاصة بالسلالم الموسيقية الكبيرة المقترحة:

قاعدة عامة في هذه المرحلة: يتم البدء بالنغمة الثالثة بالنسبة للوضع الاول لادائها بالاصبع الاول على الوضع الثالث كما هو متبع عادتاً لتصبح النغمة الاولى بالنسبة للوضع الجديد ثم الاصبع الثاني على بعد (التون) ثم الاصبع الثالث والرابع ملتصقين على بعد (التون ثم النصف تون) وهكذا على جميع السلالم الثلاثة

### دليل السلالم الموسيقية الكبيرة

(1) سلم Do : بدون دليل

(2) سلم Sol : فا#

(3) سلم Ri : فا# دو#

الميزان المستخدم: الميزان الثنائي، الثلاثي، الرباعي

النغمات: بدا من نغمة الأساس حتى نغمة الجواب

الإيقاعات: روند، بلانش، نوار، كروش، دويل كروش

الترقيعات: ترقيعات الأصابع المقترحة صعودا وهبوطا

الأداء:- يتم تدريب الطالب على أداء السلام

كما تم ذكره مسبقا بالإضافة الى

الاداء على الوضع الثالث من خلال انتقال الأصبع الأول إلى مكان الأصبع الثالث

على الوضع الجديد ثم تطبيق قاعدة تشابه الأصابع المقترحة

خطوات سير الجلسة

-شرح أماكن نغمات السلام الجديدة على الوضع الجديد بالترقيم المحدد وفق القاعدة

-توضيح شكل أصابع اليد اليسرى الموحد للطالب وهو عبارة عن مسافتين كاملتين ثم

نصف مسافة يتم أدائهم بالاصبع الاول ثم الاصبع الثاني ثم الاصبعين الثالث والرابع

ملتصقين وذلك على الوترين متتاليين

-أداء جميع السلام على الإيقاعات المختلفة والمرتجة

المهارات اللازمة المراد اكتسابها من السلام المقترحة

أداء النغمات بدقة على الوضع الثالث -

-معرفة شكل أصابع اليد اليسرى (الموحد) وهو عبارة عن مسافتين كاملتين ثم نصف

مسافة وتؤدي (بالاصبع الاول ثم الاصبع الثاني ثم الاصبعين الثالث والرابع ملتصقين)

وذلك ينطبق على السلام الثلاثة على الرغم من اختلافها واختلاف دليلها

الارشادات والتوجيهات المقترح اتباعها لاكتساب المهارات اللازمة من خلال أداء

الطالب على الوضع الثالث

الالتزام بالقاعدة المقترح اتباعها من جهة الباحثة لأداء السلام المحددة بالإضافة الى

الارشادات المقترحة سلفا

التقويم: بعد الانتهاء من الجلسة لوحظ اكتساب الطالب للمهارات الموسيقية المحددة

من قبل الباحثة بنسبة كبيرة فيما عدا بعض المهارات والتي عدت صعوبة لدى الطالب

مثل الانتقال من الوضع الاول الى الوضع الثالث بسهولة وأداء النغمات بدقة على

الوضع الجديد إلا أنه تم التغلب على هذه الصعوبات بعد اتباعه للأرشادات والتوجيهات العزفية المقترحة

### الجلسة الخامسة

خطوات سير الجلسة : وتقتصر هذه الجلسة على التدريب المقترح كالتالي:-

أولاً: المفاهيم النظرية الخاصة بالتدريب المقترح

الدليل: فا#، دو # الميزان : 4/4

النغمات المستخدمة: نغمات السلالم الثلاثة (DoM/SolM/RiM)

الأداء:- أداء التدريب صعوداً وهبوطاً باستخدام القوس و بالسرعات المحددة

المهارات اللازمة المراد اكتسابها من التدريب المقترح

عزف النغمات بسهولة مع تذكر أماكنها بدقة-



شكل رقم (4) يوضح التدريب المقترح من جهة الباحثة للتدريب على أبعاد

السلالم الثلاثة الخاصة بالوضع الثالث

الارشادات والتوجيهات المقترحة من جهة الباحثة لاكتساب المهارات اللازمة من

خلال التدريب المقترح

أتباع ماسبق ذكره من أرشادات وتوجيهات خاصة بالتدريبات المقترحة-

**التقويم:** بعد الانتهاء من الجلسة لوحظ اكتساب الطالب للمهارات المحددة بنسبة كبيرة فيما عدا بعض المهارات والتي عدت صعوبة مثل عدم تمكنه لأداء بعض النغمات وأدراكه لمكانها بدقة إلا أنه تم التغلب على هذه الصعوبات بعد اتباعه للأرشادات والتوجيهات العزفية المقترحة

### الجلسة السادسة

أفترحت الباحثة في هذه المرحلة (المرحلة الثانية) تدريس السلام الموسيقية الكبيرة- ( Mi-La - Ri ) على الوضع الرابع ، ولقد تم اختيار السلام المحددة على هذا الوضع بعد الاداء على الوضع الثالث مباشرة نظراً للتشابه والتطابق في شكل اصابع اليد اليسري بين الوضعين .

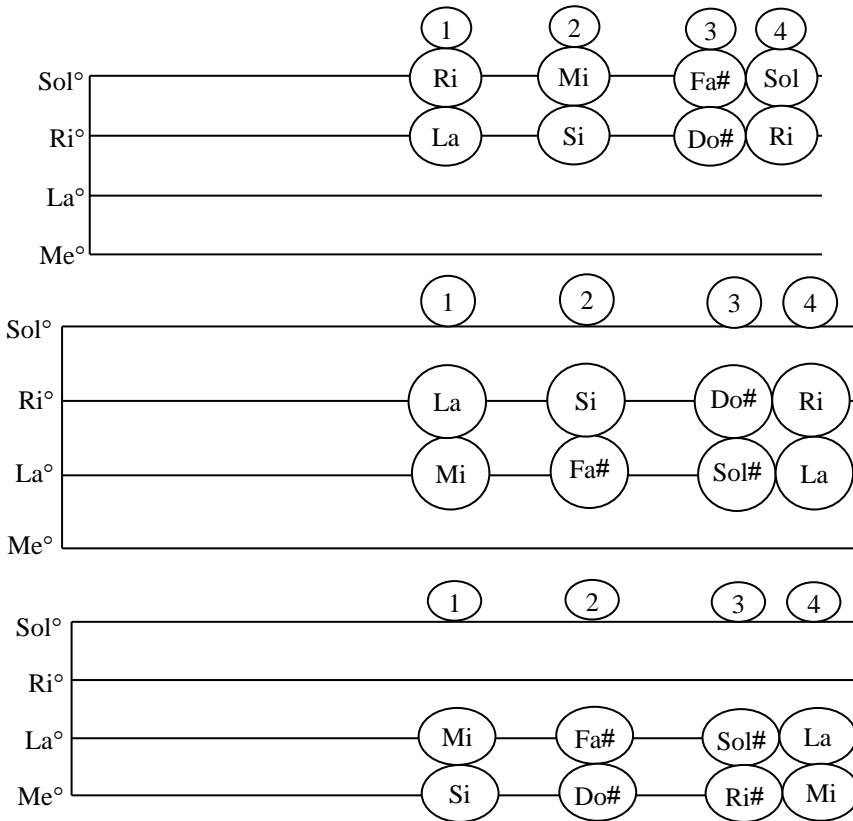

شكل رقم (5) يوضح السلام الموسيقية الكبيرة المقترحة بالترقيم الثابت والموحد (أكتاف واحد)

## خطوات سير الجلسة

شرح المفاهيم النظرية الخاصة بالسلام المقترحة في هذه المرحلة: وفي هذه المرحلة لابد من تطبيق قاعدة تشابه الأصابع لليد اليسرى الخاصة بهذه المرحلة فيتم البدء بالنغمة الرابعة بالنسبة للوضع الاول لتكون النغمة الاولى بالنسبة للوضع الجديد بالأصبع الاول ثم النغمة الثانية بالأصبع الثاني على بعد (التون الواحد) ثم الاصبع الثالث والرابع ملتصقين على بعد (التون والنصف تون) وهكذا على جميع السلام الموسيقية الثلاثة المقترحة مع مراعاة أنه يتم تقليل المسافات بين النغمات أكثر من الاوضاع السابقة

### (1) دليل السلام الموسيقية الكبيرة

Ri فا#، دو : La فا#، دو# ، صول Mi فا#، دو# ري#

(2) الميزان المستخدم: الميزان الثنائي، الثلاثي، الرباعي.

(3) النغمات: بداية من نغمة الأساس حتى الجواب

(4) الإيقاعات: روند، بلانش، نوار ، كروش، دويل كروش

(5) الأداء:- يتم تدريب الطالب على أداء ما تم ذكره من قبل بالاضافة الى

-الانتقال من الوضع الأول إلى الوضع الرابع من خلال انتقال الأصبع الأول إلى

مكان الأصبع الرابع .

### المهارات اللازمة المراد اكتسابها من السلام المقترحة:

المهارات السابق ذكرها بالاضافة الى:

1- الانتقال إلى الوضع الرابع بسهولة.

2- عزف النغمات بدقة على الوضع الرابع.

الإرشادات والتوجيهات المقترح اتباعها من جهة الباحثة لاكتساب المهارات على

الوضع الرابع:

1- من خلال اتباع الطريقة المقترحة يمكن معرفة أبعاد السلالم الكبيرة ودليلها وأماكنها على الوضع الرابع بسهولة

2- الانتقال من الوضع الأول إلى الوضع الرابع يكون من خلال أداء النغمات (Mi- La- Ri) بالأصبع الرابع ثم أدائها بالأصبع الأول في الوضع الجديد مع الاستماع إليها من خلال الوتر الحر.

3- أن شكل أصابع اليد اليسرى والثابت والمتشابه على الوترين أثناء الأداء ينطبق على باقى السلالم الثلاثة المقترحة.

**التقويم:** بعد الانتهاء من الجلسة لوحظ اكتساب الطالب للمهارات الموسيقية المحددة من قبل الباحثة بنسبة كبيرة فيما عدا بعض المهارات والتي عدت صعوبة لدى الطالب مثل صعوبة فى انتقاله من الوضع الاول الى الوضع الرابع و أدائه للنغمات إلا أنه تم التغلب على هذه الصعوبات بعد اتباعه للأرشادات والتوجيهات العزفية المقترحة.

#### الحصّة السابعة:

**خطوات سير الجلسة:** تقتصر على التدريب المقترح من جهة الباحثة وهو التالي:

**أولاً : المفاهيم النظرية الخاصة بالتدريب المقترح:**

الدليل: فا#, دو #, صول#, ري# الميزان: 4/4 الرباعي

النغمات المستخدمة: نغمات السلالم الموسيقية الثلاثة

الأداء: كما تم ذكره فى جلسات التدريب المقترح.

المهارات اللازمة المراد اكتسابها من التدريب المقترح: ما تم ذكره بالاضافة الى: عزف النغمات بدقة على الوضع الرابع .

\* الإرشادات والتوجيهات المقترحة اتباعها من جهة الباحثة لاكتساب المهارات

شكل رقم (6) يوضح التدريب المقترح من جهة الباحث

**التقويم:** بعد الانتهاء من الجلسة لوحظ اكتساب الطالب للمهارات المحددة بنسبة كبيرة فيما عدا بعض المهارات والتي عدت صعوبة بالنسبة للطالب وهي عدم قدرته على أداء نغمات التدريب بدقة إلا أنه تم التغلب على هذه الصعوبات بعد اتباعه للإرشادات والتوجيهات العزفية المقترحة.

الجلسة الثامنة :

**خطوات سير الجلسة:** اختارت الباحثة في هذه المرحلة (المرحلة الثالثة) تدريس السلم الموسيقية الخاصة بالنغمة الأولى على الأوتار الأربعة وهي السلم LaM/MiM/SiM على الوضع الأول (أكتاف واحد) مع مراعاة استخدام الأصبع الرابع في كل سلم من السلم الثلاثة المقترحة.



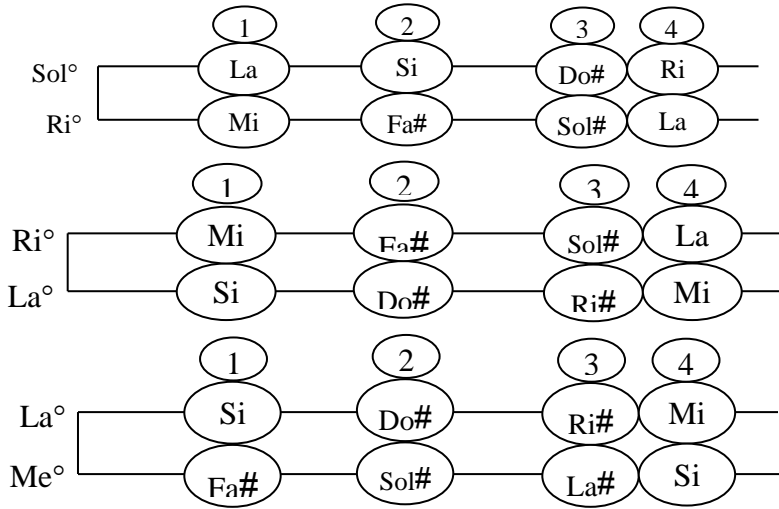
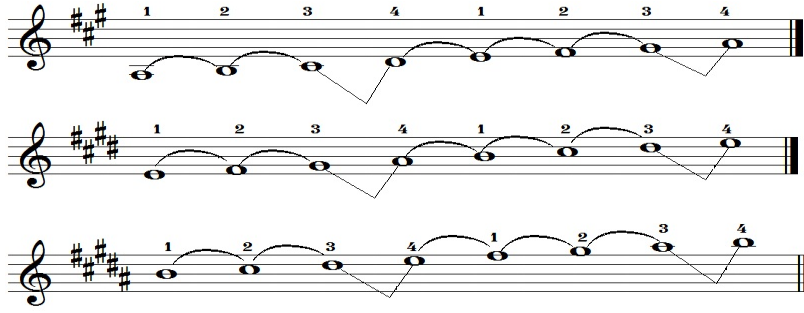

شكل رقم (7) يوضح السلالم الموسيقية الكبيرة الخاصة بالنغمة الأولى الخاصة بالأوتار الأربعة

قاعدة عامة خاصة بالسلالم المقترحة تدريسها في هذه المرحلة: وفي هذه المرحلة لابد من تطبيق قاعدة تشابه الأصابع لليد اليسرى الخاصة بهذه المرحلة للسلالم الموسيقية الكبيرة المقترحة وفيها يتم البدء بالنغمة الأولى على (الوضع الأول) بالاصبع الأول على بعد (التون الواحد) ثم الاصبع الثاني على بعد (التون الواحد) ثم الاصبع الثالث والرابع ملتصقين على بعد (التون والنصف تون) وهكذا على جميع السلالم الموسيقية الثلاثة المقترحة

المفاهيم النظرية الخاصة بالسلالم الموسيقية المقترحة:

دليل السلالم الموسيقية الكبيرة

سلم La : فا#، دو# ، صول#

سلم Mi : فا#، دو# ، صول#، ري#

سلم Si : فا#، دو# ، صول#، ري#، لا#

الميزان: 4/4 الرباعي

النغمات المستخدمة: النغمات الخاصة بالسلام الثلاثة .

الأداء: كما سبق ذكره

المهارات اللازمة المراد اكتسابها من السلام المقترحة:

كما سبق ذكره بالاضافة الى:

- عزف النغمات بدقة على الوضع الاول مع اضافة الاصبع الرابع .

\*الإرشادات والتوجيهات المقترحة اتباعها لاكتساب المهارات اللازمة من خلال

السلام الموسيقية المقترحة الخاصة بالنغمة الأساسية الأولى في هذه المرحلة.:

1. عند أداء أى سلم من السلام الموسيقية المقترحة يتم تثبيت شكل أصابع اليد وتوحيدها على جميع السلام (بالطريقة المقترحة) مع مراعاة إضافة الأصبع الرابع عند الأداء وذلك تحقيقاً لقاعدة التشابه.

2. يتم الانتقال بين النغمات بشكل سلمي متسلسل يحتاج فيه إلى الدقة المتناهية في تحديد مكان النغمة وهنا يتم الاعتماد على صوت النغمة الذي أصبح معروفا لدى الدارس والذي تدرب عليه بشكل كبير وأصبح الخطأ هنا نسبته ضئيلة جداً.

3. يمكن الاستعانة بالنغمة الخاصة بالوتر الحر عند الأداء من خلال الأصبع الرابع للتأكد من صحة النغمات مما يعزز شعوره بالثقة.

4. الاحساس بالنغمات بالاستماع الجيد إليها وتحرى الدقة عند أداء كل نغمة وذلك من خلال الاحساس بالبعد الكامل والنصف بعد لأن ذلك يجعله أكثر تمكناً في أدائه .

التقويم: بعد الانتهاء من الجلسة لوحظ اكتساب الطالب للمهارات الموسيقية المحددة من قبل الباحثة بنسبة كبيرة فيما عدا بعض المهارات والتي عدت صعوبة لدى الطالب

مثل عدم أدائه لبعض النغمات الخاصة بصورة دقيقة إلا أنه تم التغلب على هذه الصعوبات بعد اتباعه للأرشادات والتوجيهات العزفية المقترحة.

### الجلسة التاسعة:

وتتخصر هذه الجلسة على التدريب المقترح والذي يساعد على تحقيق الأهداف كالتالي:



شكل رقم (8) يوضح التدريب المقترح من جهة الباحثة

### خطوات سير الجلسة:

المفاهيم النظرية الخاصة بالتدريب المقترح:

الدليل : فا#، دو#، صول#، ري#، لا#.

الميزان : 4/4 الرباعي.

النغمات المستخدمة: نغمات السلام الثلاثة المقترحة.

الأداء: سبق ذكره

المهارات اللازمة المراد اكتسابها من التدريب المقترح:

كما سبق ذكره بالاضافة الى:

1. استخدام علامات الديبيز (علامات الرفع الموجودة في التدريب) بسهولة من خلال

القاعدة المقترحة.

2. استخدام الأصبع الرابع بدقة وسهولة.

3. أداء النغمات بدقة .

4. إدراك المسافات بين النغمات وبعضها (مسافة التون، والنصف تون.

### \*الإرشادات والتوجيهات المقترحة لاكتساب المهارات اللازمة من خلال التدريب

#### المقترح:

سبق ذكره

**التقويم:** - بعد الانتهاء من الجلسة لوحظ اكتساب الطالب للمهارات الموسيقية المحددة من قبل الباحثة بنسبة كبيرة فيما عدا بعض المهارات والتي عدت صعبة لدى الطالب مثل عدم قدرته على أداء النغمات بدقة أنه تم التغلب على هذه الصعوبات بعد اتباعه للإرشادات والتوجيهات العزفية المقترحة.

#### الجلسة العاشرة

اختارت الباحثة في هذه المرحلة (المرحلة الرابعة) تدريس السلم الموسيقية (La/Mi/Si/Fa#) والسلم الموسيقية الكبيرة (Lab/Mib/Sib/Fa) وهي النغمة الأولى على الأوتار الأربعة الأساسية للآلة ويتم أدائها كل سلم كاملا على وتر واحد.

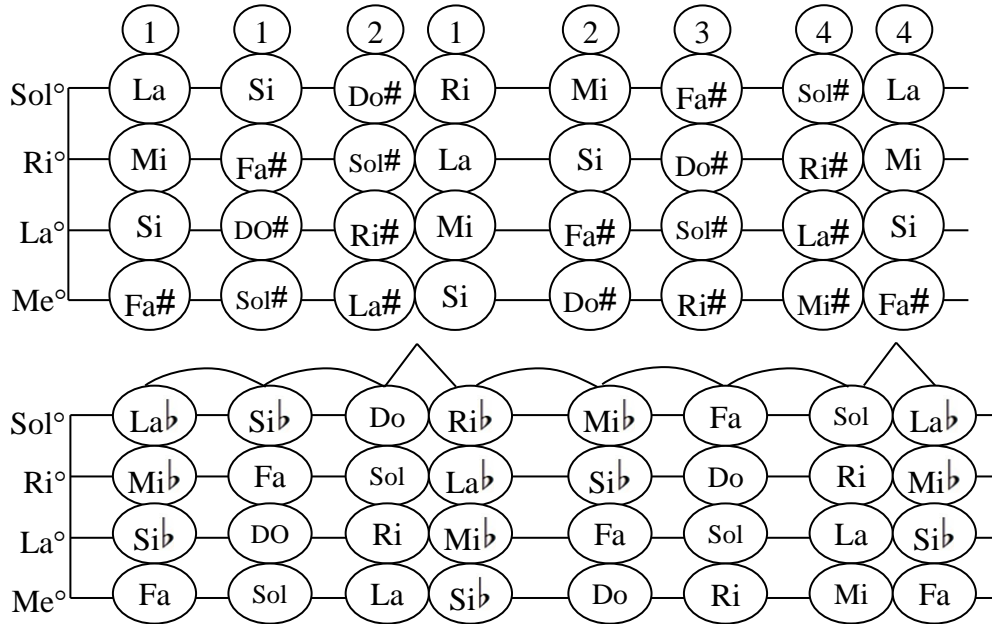

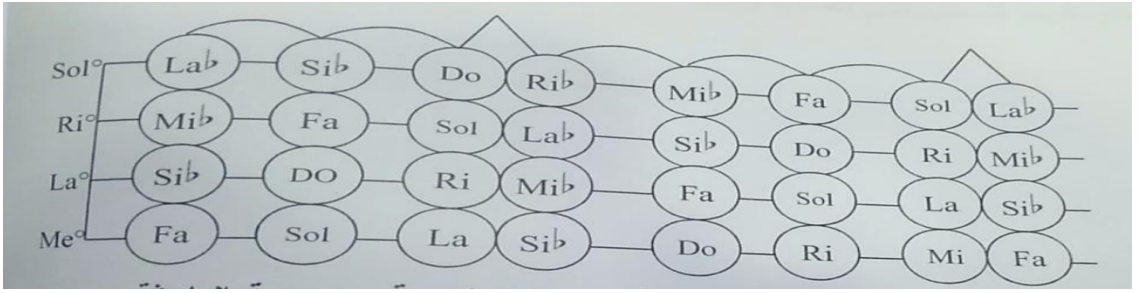

شكل رقم (9) يوضح السلم الموسيقية الكبيرة المقترحة من جهة الباحثة دائرة الديزيات

خطوات سير الجلسة: المفاهيم الفنية النظرية الخاصة بالسلم الموسيقية المقترحة

دليل السلم الموسيقية الكبيرة المقترحة :

**La** : فا، #، دو، #، صول # : **Lab** : سي، b، مي، b، لا، b، ري

**Mi** : فا، #، دو، #، صول #، ري # : **Mib** : سي، b، مي، b، لا

**Si** : فا، #، دو، #، صول #، ري #، لا # : **Sib** : سي، b، مي، b

**Fa#** : فا، #، دو، #، صول #، ري #، لا #، مي # : **Fa** : سي، b

- الميزان المستخدم: الميزان الثنائي ، الثلاثي ، الرباعي

- النغمات المستخدمة: من نغمة الأساس حتى نغمة الجواب

- الإيقاعات: روند، بلانش، نوار، كروش، دوبل كروش

- الترقيمات: معرفة الترقيمات المقترحة .

- الأداء: كما سبق ذكره

- الانتقال من الوضع الاول الى الثاني ثم أداء نغمة واحدة ثم الانتقال الى الوضع

الرابع ثم تتسلسل النغمات بعد ذلك.

المهارات اللازمة المراد اكتسابها من السلم الموسيقية المقترحة:

ما تم ذكره مسبقا بالاضافة الى:

- الانتقال بين الازواضع المختلفة الاول والثاني والرابع بسهولة ويسر .

- استخدام علامات الدييز (علامات الرفع) وعلامات البيمول (علامات الخفض)

بسهولة من خلال القاعدة المقترحة.

- أداء النغمات بدقة وخاصة أثناء الانتقال بين الاوضاع .
- استخدام الاصبع الرابع فى المد.

### \*الإرشادات والتوجيهات المقترح اتباعها لاكتساب المهارات اللازمة:

1. يتم الانتقال بعد تحديد نغمة وسيطة (Si) دون أدائها و (Do) بعد أدائها مع تحديد مكان النغمات بدقة من خلال صوت نغمات أبعاد السلم الكبير والتأكيد صعودا وهبوطا.

2. الإحساس بالنغمات بالاستماع الجيد إليها وأن يتحرى الدقة لصوت كل نغمة وذلك من خلال أحساسه بالبعد الكامل والنصف بعد لأن ذلك يجعله أكثر تمكنا وثقة في أدائه

**التقويم:-** لوحظ اكتساب الطالب للمهارات الموسيقية المحددة بنسبة كبيرة ونقطة فى أدائه و عدم ترده أى أنه تم التغلب على الصعوبات بعد اتباعه للإرشادات والتوجيهات العزفية المقترحة.

### الجلسة الحادية عشر:

وتتخصر هذه الجلسة على التدريب المقترح للوصول الى أفضل النتائج وهو كالتالى:  
المهارات اللازمة المراد اكتسابها من خلال التدريب المقترحة:  
ما سبق ذكره بالإضافة الى:

- الانتقال بين الأوضاع الأول، والثاني، والرابع بسهولة.
- الاحتفاظ بالسرعات المحددة عند الانتقال بين الاوضاع .
- عزف النغمات بدقة من خلال أبعاد السلم الكبير .
- إدراك المسافات بين النغمات وبعضها.
- الانتقال عبر مسافة التون ومسافة النصف تون بسهولة.
- استخدام طريقة المد بين النغمات بالأصبع الرابع.



شكل رقم (10) يوضح التدريب المقترح للنغمة الأولى على الأوتار الأربعة

الارشادات والتوجيهات المقترحة اتباعها لاكتساب المهارات من خلال التدريب المقترح:

ما تم ذكره بالاضافة الى:

-تحديد مكان النغمات بدقة عند الانتقال اليها إما عن طريق أداء نغمة بسيطة مثل (Do#-Sol#-Ri#-La#) أو من خلال الاستماع اليها أثناء أدائها من الاوتار الحرة التقويم: بعد الانتهاء من الجلسة لوحظ اكتساب الطالب للمهارات الموسيقية المحددة من قبل الباحثة مع توافر دقة في الاداء للنغمات بالاضافة الى حفظه لاماكن النغمات بشكل كبير وذلك بعد اتباعه للأرشادات والتوجيهات العزفية المقترحة بشكل عام .

### الجلسة الثانية عشر

#### خطوات سير الجلسة

وهي مرحلة الاختبار البعدي " النهائي" والذي يعد جزء لا يتجزأ من التجربة العملية الحالية، وقد تم تحديد درجات الاختبار ب(50 درجة) تم تقسيمها على البنود الخاصة بالاختبار لمعرفة مدى اكتساب الطالب للمهارات الموسيقية المراد اكسابها له من خلال التجربة البحثية كالتالي :

وصف الاختبار (القبلي/البعدي) :- وقد اشتمل الاختبار على عدة بنود كالتالي:

-تمييز الأصوات: وهو يقيس قدرة الطلاب على التمييز بين النغمات وبعضها على آلة الفيولينة ، كما يميز المنطقة الصوتية المحددة للأداء.

-شدة الصوت : وهو يقيس قدرة الطالب على التحكم في شدة الصوت الصادر من خلال استخدامه للقوس .

-نوعية الصوت: وهو يقيس قدرة الطالب على تميز الطبقة الخاصة بالسلام وان كانت متطابقة مع غيرها أم هناك اختلاف.

-اختبار الزمن : وهو يقيس قدرة الطالب على الأداء بالزمن المحدد وقدرته على تحقيق الأداء الامثل عند تغيير السرعات .

-تذكر الألحان : وهو يقيس قدرة الطالب على تذكر نغمات السلم الموسيقي بعد أدائه على الآلة وذلك عندما يعيد أدائه مرة أخرى على كافة الاوضاع المحددة.

-تذكر الإيقاعات : وهو يقيس قدرة الطالب على ضبط الإيقاع أثناء الأداء.

-الإدراك: وهو يقيس قدرة الطالب على تدارك الأخطاء بشكل سريع وإدراكها في التوقيت المناسب مع العودة للأداء وتدارك أداء زمنها بالشكل المضبوط .

\*ملحوظة : تلك المهارات تم أكسابها للدارس وتنميتها لديه بشكل كبير وملحوظ بعد أدائه للسلام الموسيقية الكبيرة المحددة من جهة الباحثة بالطريقة المقترحة على الاوضاع المختلفة للآلة و بعد اتباعه للارشادات والتوجيهات المقترحة من جهة الباحثة.

إجراءات ونتائج اختبار القدرات الموسيقية (الاختبارالقبلي/ البعدي):-

الجدول التالي رقم(2) يوضح الدرجات التي حصل عليها الطالب في الاختبار (البعدي) لآلة الفيولينة:-

درجات الاختبار البعدي	بنود الاختبار
48	تمييز الاصوات -شدة الصوت- نوعية الصوت - اختبار الزمن - تذكر الالحان - تذكر الإيقاعات - الادراك



ثم قامت الباحثة بتحليل البيانات والمقارنة بين متوسطى الدرجات التى حصل عليها الطالب والمقارنة بين متوسطى درجات الاختبار (القبلى/البعدى) وكذلك حساب المعاملات الاحصائية كالتالى

جدول رقم (3)

والجدول رقم(3) يوضح المتوسط الحسابي والانحراف المعياري وقيمة (ت) ومستوى الدلالة فى أداء السلام الموسيقية الكبيرة :

الاختبار	المتوسط الحسابي	متوسط الفروق	ع ف	ت المحسوبة	مستوى الدلالة
القبلى	35	12	4	27	.01
البعدى	48				

يتضح من الجدول السابق أن قيمة (ت) المحسوبة دالة ، وهذا يدل على أن تدريس السلام الموسيقية بالطريقة المقترحة من جهة الباحثة يساعد فى تنمية المهارات العزفية بشكل ملحوظ و يجعله أكثر تمكنا أثناء الانتقال بين الاوضاع.

#### نتائج البحث وتفسيرها:

#### أولاً: أسئلة البحث:

- ما هي الطريقة المقترحة التي يمكن من خلالها تنمية مهارات دارسي آلة الفيولينة ورفع جودة أدائه؟

درجات الاختبار البعدي (50)	درجات الاختبار القبلي (50)	العينة الطلابية	السلام
15	12	طالب واحد من طلاب الفرقة الرابعة	السلام الخاصة بالمرحلة الاولى
13	10		السلام الخاصة بالمرحلة الثانية
11	8		السلام الخاصة بالمرحلة الثالثة
9	5		السلام الخاصة بالمرحلة الرابعة
48	35		المجموع

استعرضت الباحثة الطريقة المقترحة لأداء السلام الموسيقية الكبيرة التي تساعد على اكتساب وتنمية مهارات دارسى آلة الفيولينة.

- ما هى المهارات الموسيقية التى يمكن تنميتها من خلال الطريقة المقترحة لدى دارس آلة الفيولينة؟

1. العزف المتصل للنغمات Legato
2. العزف المتقطع Staccato
3. مرونة الاصابع FingersResilient
4. أداء القفزات بدقة.
5. أداء النغمات السلمية صعودا وهبوطا
6. الضبط النغمي Intination وهو المهارة الاساسية للبحث

**ثانياً: فرض البحث :** توجد فروق ذات دلالة إحصائية بين درجات الطالب في الاختبار القبلي لاكتساب المهارات الموسيقية على آلة الفيولينة والاختبار البعدي من خلال الطريقة المقترحة من جهة الباحثة للسلام الموسيقية الكبيرة لصالح الاختبار البعدي.

### التوصيات :

على ضوء النتائج هناك بعض التوصيات التي توصلت إليها الباحثة من خلال الدراسة الحالية وهي كالتالي:

1. الاهتمام بالطرق والأساليب الجديدة والمبتكرة التي يمكن من خلالها تنمية مهارات الأداء لدى دارسي آلة الفيولينة.
2. اقتراح طرق جديدة وخاصة ذات طابع (الإرشاد الموجه) قد يساعد الطلاب بشكل عام و(ذوي القدرات المحدودة) بشكل خاص على التغلب على مشكلة الأداء دون الوقوع باخطاء عزفية خاصة بدقة النغمة ولو بشكل جزئي .
3. تطبيق الطريقة المقترحة على أعداد أكبر من الطلاب للوصول الى نتائج أكثر دقة .

### قائمة المراجع العلمية:

- (1) **أرنوف وينتج:** ملخصات شومان، نظريات روسلي في مقدمة في علم النفس، ترجمة: عدد الأول وأخرى.
- (2) **اسامه محمد :** مجله علوم وفنون كلية التربية الموسيقية المجال الخامس والثلاثون ، يونيه ، 2016م.
- (3) **حسن شحاتة وآخرون:**معجم المصطلحات التربوية والنفسية- الدار المصرية اللبنانية، القاهرة ٢٠٠٣.
- (4) **حسين صابر لبيب:** رسالة دكتوراة غير منشورة، كلية التربية الموسيقية، جامعة حلوان، القاهرة 1982م
- (5) **رضا رجب حسنين:** استخدام الألحان القومية في تدريس آلة الفيولينة للطلاب المبتدئ، رسالة دكتوراه، كلية التربية الموسيقية، جامعة حلوان، ١٩٨٢م.

- 6) سمير رشاد سيد موسى: مشكلات ترقيم الأصابع وتحديد الأقواس بالنسبة لدراسة الكمان وأمكانية التغلب عليها-رسالة ماجستير -كلية التربية الموسيقية -جامعة حلوان -1978م
- 7) فاطمة محمد ابراهيم البهنساوي : أثر مصاحبة المعلم للطالب المبتدئ في اكتساب مهارات العزف على البيانو " ، عام 1986 م .
- 8) محمد عبد الرؤف ابراهيم : التبكير في دراسة أوضاع العزف وأهميته في ارتداء يتكنيك عزف الفوبابة بكلية التربية الموسيقية - رسالة ماجستير غير منشورة كلية التربية الموسيقية جامعة حلوان.
- 9) محمد الملاح عزيز ماضي، تيسير طبيشات: القصيد السيمفوني في سهوب أسيا الوسطى للمؤلف الموسيقى أليكسندر بوردين - دراسة تحليلية، بحث منشور المجلة الأردنية، للفنون، مجلدة ، العدد الثاني، المكتبة الأردنية الهاشمية ٢٠١٠ .
- 10) محمد ناصر ابراهيم العربي: بحث منشور ، مجله علوم وفنون الموسيقى، كلية التربية الموسيقية، المجلد التاسع والعشرون، يونية 2018م.
- 11) محمد ناصر ابراهيم العربي: بحث منشور ، مجله علوم وفنون الموسيقى، كلية التربية الموسيقية، المجلد التاسع والعشرون .
- 12) منير البعلبكي: المورد قاموس إنجليزي عربي، دار العند للمديس، بيروت، سنة 1981 م . ص 194 أحمد ذكي صالح: علم النفس التربوي، كلية التربية الموسيقية، جامعة عين شمس، طبعة ومراجعة ومصححة.
- 13) نبيلة الفى كامل: أثر القلق على مستوى أداء طالب كلية التربية الموسيقية أمام الآخرين وامكانية التغلب عليها، رسالة ماجستير غير منشورة، كلية التربية الموسيقية، جامعة حلوان، 1983م .

14) Carl Flesh :The Art of violin playing Op-cit-p25 .1

15)Edwards-String Ensemble Method: Beginning .2

Class. Sec. Edition U.S.A, WMC. Brown Company

Publishers, 1977.1.12

## ملخص البحث

### طريقة مبتكرة لأداء بعض السلالم الكبيرة

### ودورها في رفع وتنمية جودة أداء دارسي آلة الفيولينة

الباحثة: هناء عبد الرحمن عبد الحافظ(\*)

هناك العديد من الأساليب التقنية التي ثبت نجاحها في تنمية المهارات الأدائية على الفيولينة والتي منها ما هو يهدف إلى رفع المستوى التقني ومنها ما يهدف إلى اكتساب المهارات اللازمة لكل مرحلة فيسعى المؤلفون وكذلك الباحثون لإيجاد الطرق والأساليب المتنوعة والتي منها التقليدي والمبتكر لتذليل كل ما هو صعب حتى يتم الأداء عليها بسهولة الا أن من هذه الوسائل قد يحتاج من الدارس إلى اللجوء إلى التدريب لساعات طويلة مما قد يحدث الآلام في أجزاء جسمه والتي قد تصل به إلى حدوث أعاقه قد تؤدي به إلى البعد عن العزف عليها لأيام طويلة أو أكثر حتى تتحسن حالته ولذا كان الشغل الشاغل لأي دارس البحث عن الطرق و الأساليب التي تؤدي به إلى المستوى اللائق دون بذل كل هذا الجهد الفائق للوصول لغايته فكان لابد من اللجوء إلى افكار مبتكرة يمكن من خلالها التغلب على هذه الصعوبات وتساعده على اكتساب المهارات اللازمة مع أدائه للتقنيات العزفية بصورة مناسبة.

**مشكلة البحث :-** الافتقار إلى المهارات الأساسية لدى البعض والتي يجب توافرها في مرحل البكالوريوس و يظهر ذلك ا في المستوى التقني لديهم خاصة أثناء أداء التمارين التقنية المختلفة والتي هي أساس العزف على هذه الآلة. ويهدف هذا البحث إلى التعرف على الطريقة المقترحة والتي يمكن من خلالها التغلب على هذه المشكلات.

**وينقسم البحث إلى:** الإطار النظري عرض للطريقة المقترحة، الإطار التطبيقي تطبيق الطريقة المقترحة.

واختتم البحث بالنتائج والتوصيات ثم قائمة المراجع العلمية وملخص البحث.

## Summary of the research

### Developing the skills of a violinist student and raising the quality of his performance from through a suggested method perform some big scales

**Researcher.HanaAbdelRahmanAbdelHafez**

There is a none of the techniques that have proven successful in the student of performance skills on the violin, and from which it aims to raise the technique level and from them, which aims to acquire the skills necessary for each stage, the authors as well as researchers seek to find the methods and the varied methods of which is the way and the ways that are the way it can be performed easily but from these means the student may need to resort to training for long hours which may cause pain in parts of his body.which may lead to a prolonged injury to him the main job of any student is to search for ways and methods that lead him to the appropriate level without all this superior effort to reach his goal so it was necessary to resort to innovative ideas through which these difficulties can help me to overcome his abilities to overcome his talents

#### **Research problem:**

Lack of basic skills among some that must be available at the bachelor's stage and this appears in the technical level for them especially when performing various technical exercises which are based on knowlebgge

This research aims to identify the proposed method which can overcome these problems.

الملاحق

